

FECHA: Noviembre/2021 23/11/2021	07/06/3.3/00/00/00 Definición General Conjunto 3 - 3 elementos Hulla	E-3-03 07/06/3.3/00/00			
ESCALA	VISTA GENERAL CON COTAS EN MILIMETROS	Plano propiedad de Arcourban S.L., protegido por ley 3/91 sobre competencia desleal. La empresa receptora se compromete a un tratamiento confidencial de la información emitida en este plano.			
		1º	29/11/2021	2º	19/03/2025
		3º	20/05/2025	4º	

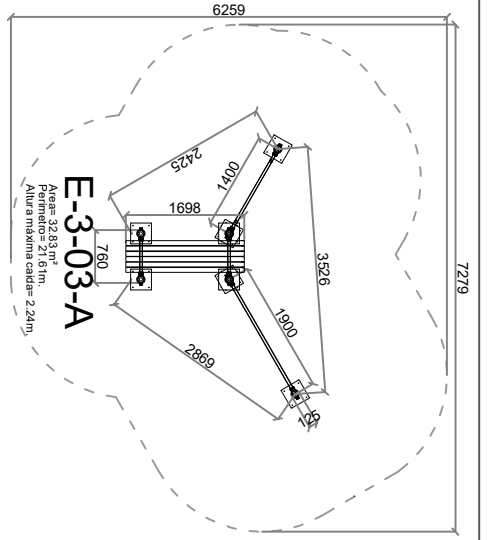
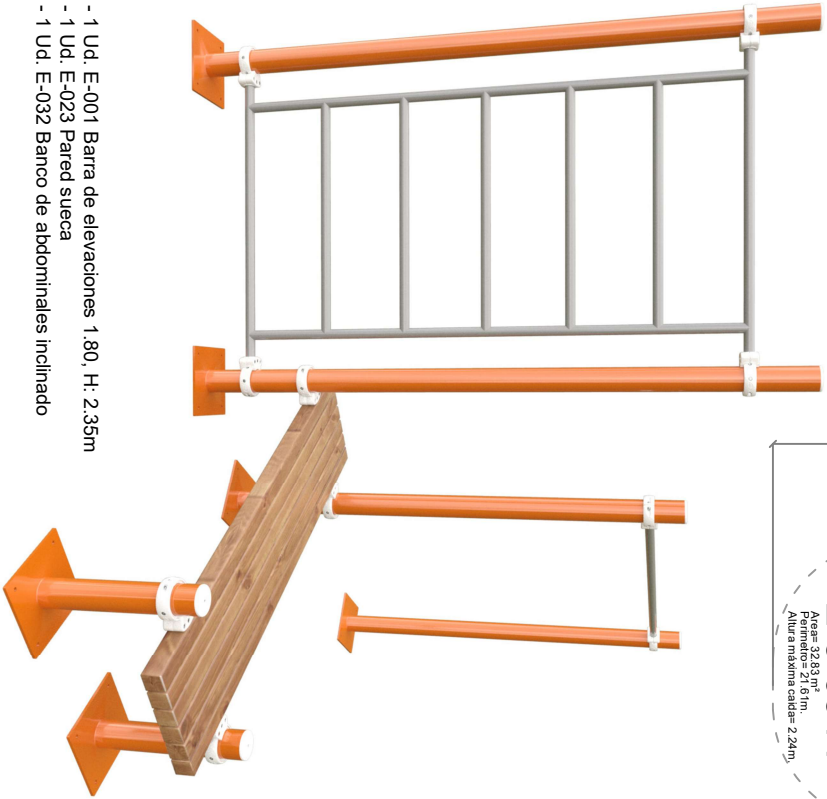

- 1 Ud. E-001 Barra de elevaciones 1.80. H: 2.35m
- 1 Ud. E-023 Pared sueca
- 1 Ud. E-032 Banco de abdominales inclinado