

Detalle anclaje suelo pavimento

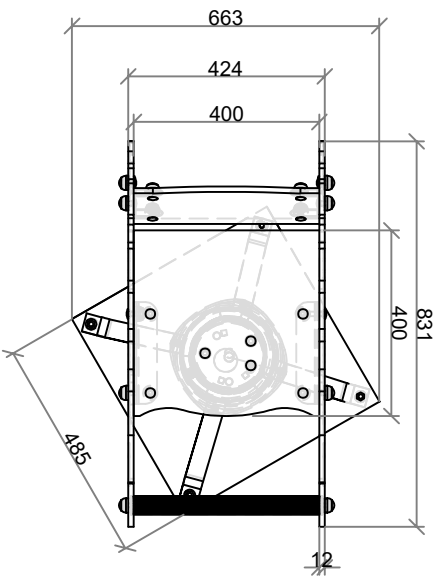

3078

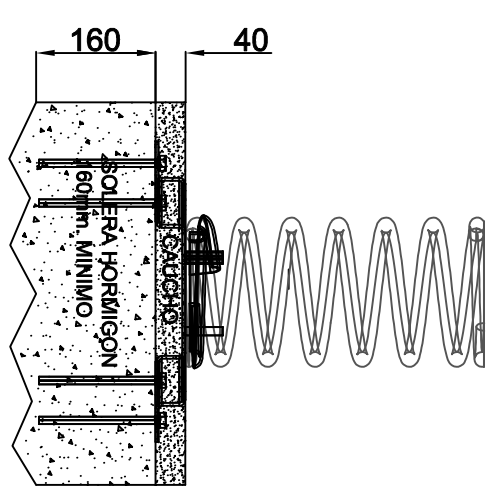
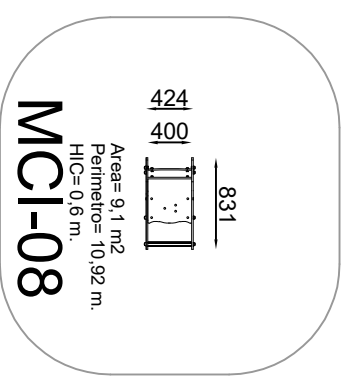

Area= 9,1 m²
Perimetro= 10,92 m.
HIC= 0,6 m.

MCI-08

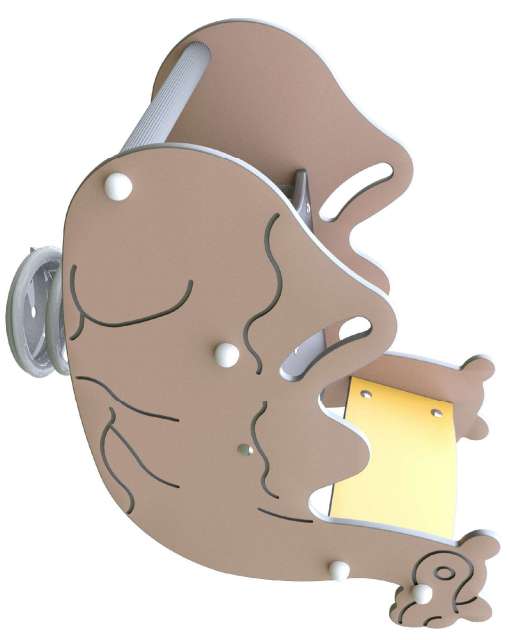

FECHA: Septiembre 2021	Plano general - Muelle Camello	MCI-08
10/09/2021	MCI-08	04/15/02/08/00/00
	Edad de uso: < 6 años	

VISTA GENERAL CON COTAS EN MILIMETROS

Plano propiedad de Arcourban S.L. protegido por ley 39/1 sobre competencia desleal. La empresa receptora se compromete a un tratamiento confidencial de la información emitida en este plano.



1º	10/09/2021	2º	20/06/2022
3º	29/09/2022	4º	19/01/2026

ESCALA