

Detalle anclaje suelo pavimento

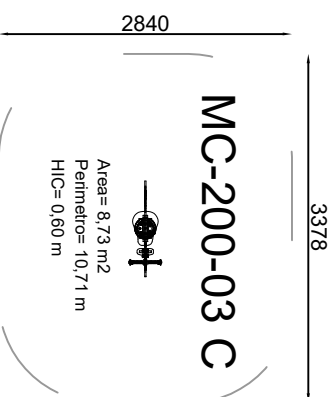

MC-200-03 C

Area= 8,73 m<sup>2</sup>  
Perimetro= 10,71 m  
HIC= 0,60 m

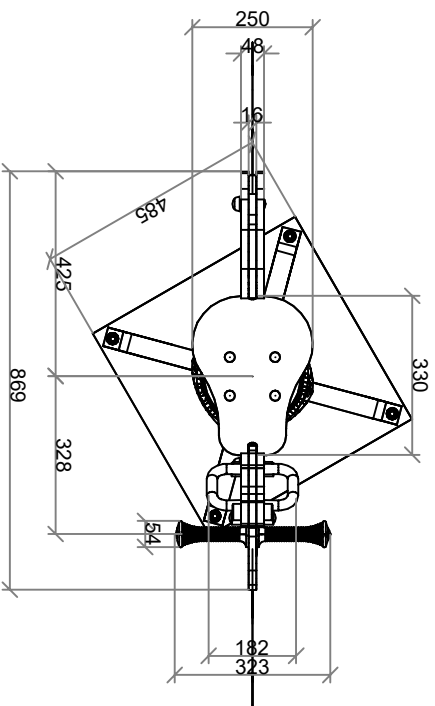
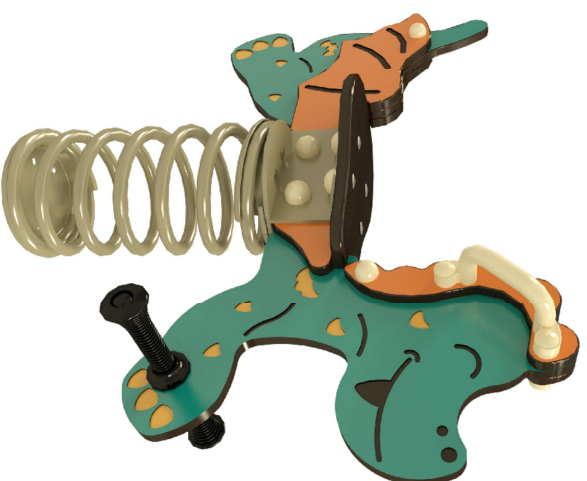

FECHA:	Julio 2007	MC-200-03 C	MC-200-03 C
08/01/2013	Edad de uso: hasta los 6 años	04/10/02/07/00/00	

VISTA GENERAL CON COTAS EN MILIMETROS

Plano propiedad de Arcourban S.L., protegido por ley 3/91 sobre competencia desleal. La empresa receptora se compromete a un tratamiento confidencial de la información emitida en este plano.



5º	11/1/2022	6º	02/12/2025
7º	08/01/2013	4º	23/04/2019

BRUNAU