

MARCA	REFERENCIA	DENOMINACION	UNIDADES
		<b>ESTRUCTURA MODULARES</b>	
1	04-9-2-00-23-00	TORRE 1500	1
2	04-9-2-00-39-00	TORRE COMBINADA 1200-900	1
3	04-9-2-00-15-00	RAMPA CURVA 900	1
4	04-9-2-00-29-00	TELADO PULPO	1
5	04-9-2-00-07-00	ESCALADA ROCCO. 1500	1
6	04-9-2-00-00-PL1-6	PANEL 1-6	1
7	04-9-2-00-19-00	TOBOGAN 1200	1
8	04-9-2-00-15-00	TOBOGAN1500	1
9	04-9-2-00-04-00	ASIDERO	4

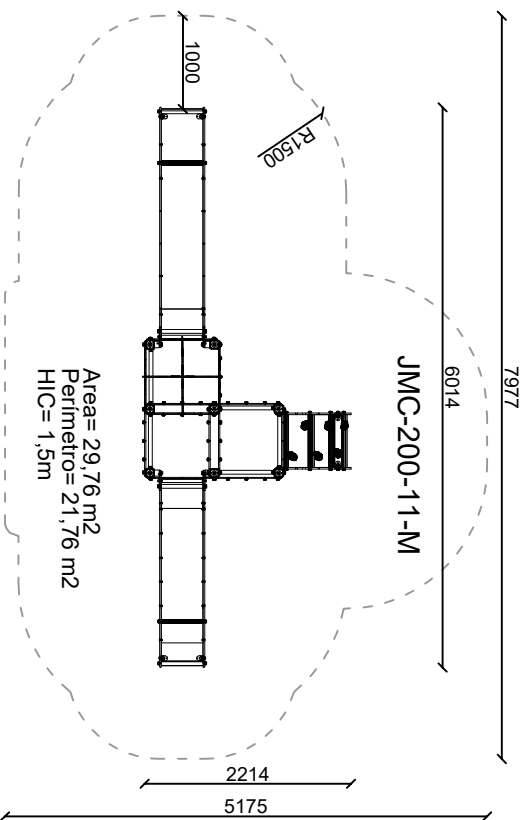
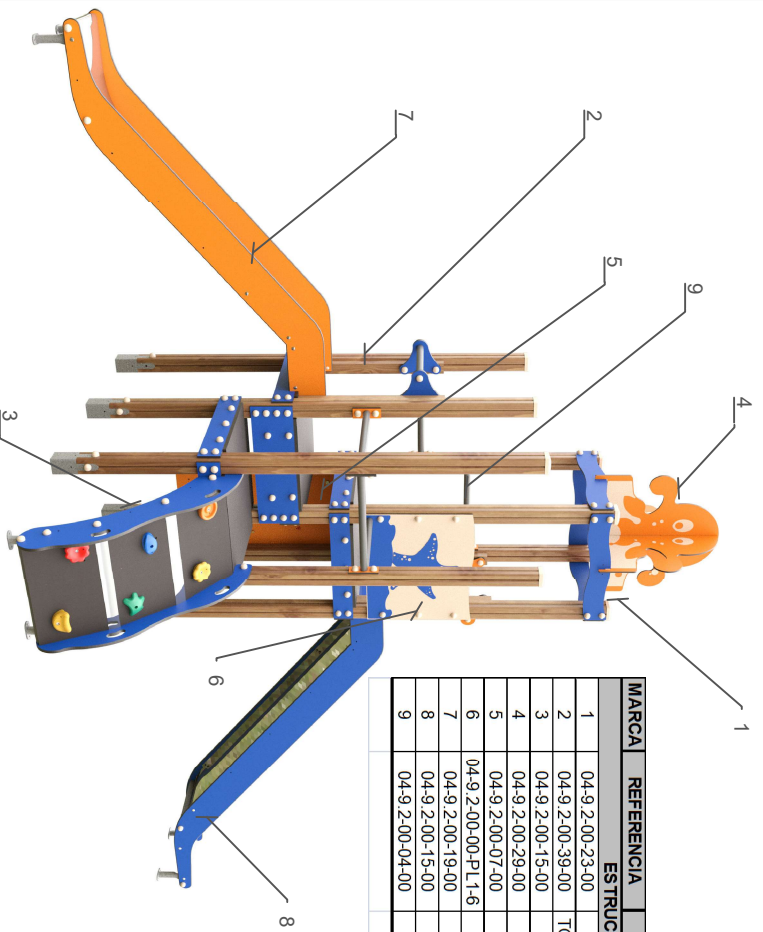

FECHA: Octubre 2008	JMC-200-11 M	JMC-200-11 M
22/10/2008	Serie Mar - Mar Mármara Mayores de 36 meses	04-9-2-11-00-00

VISTA GENERAL CON COTAS EN MILIMETROS

Plano propiedad de Arcourban S.L., protegido por ley 3/91 sobre competencia desleal. La empresa receptora se compromete a un tratamiento confidencial de la información emitida en este plano.



5º	04/08/2014	6º	28/10/2025
3º	24/02/2009	4º	07/05/2011