

MARCA	REFERENCIA	DENOMINACIÓN	UNIDADES
		<b>ESTRUCTURA MODULARES</b>	
1	04-9-1-00-23-00-00	TORRE 1500	2
2	04-9-1-00-33-00-00	PASARELA LARGA	1
3	04-9-1-00-15-00-00	RAMPA CURVA 1500	1
4	04-9-1-00-28-00-00	TEJADO	2
5	04-9-1-00-26-00-00	ESCALADA HUECOS 1500	1
6	04-9-1-00-00-PL1-6	PANEL 1-6	2
7	04-9-1-00-18-00-00	TOBOGAN1500	2

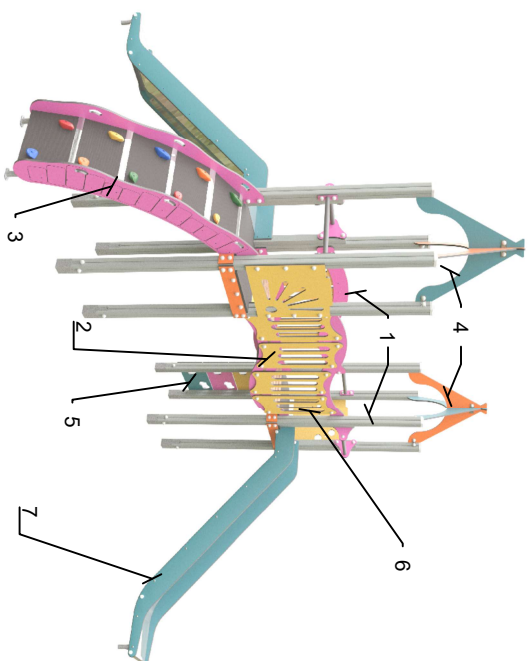

FECHA:  
Octubre 2008  
22/10/2008

JMC-200-09  
Serie neutra - Modelo Columbia  
Mayores de 36 meses

JMC-200-09  
04-09-09-00-00

VISTA GENERAL CON COTAS EN MILIMETROS

Plano propiedad de Arcourban S.L., protegido por ley 3/91 sobre competencia desleal. La empresa receptora se compromete a un tratamiento confidencial de la información emitida en este plano.



5º	06/02/2015	6º	13/10/2025
3º	24/02/2009	4º	06/05/2011

ESCALA: